

Mode d'emploi

Profoto B20 et B30

Toutes nos félicitations pour l'achat de votre nouveau produit Profoto !

Que vous ayez choisi un nouveau flash ou un nouveau Light Shaping Tool, sachez que ce nouveau produit est le fruit de plus d'un demi-siècle d'expérience.

De cette expérience, nous avons tiré l'enseignement suivant : il ne faut négliger aucun détail. Nous n'apposons notre marque que sur des produits dans lesquels nous avons entièrement confiance. Chacun de nos produits est soumis à un programme de test strict et approfondi avant son expédition. S'il n'est pas conforme aux critères de fonctionnement, de qualité et de sécurité spécifiés, il n'est pas retenu.

C'est pourquoi nous sommes convaincus que votre nouveau produit Profoto vous accompagnera pendant des années et vous aidera à vous épanouir en tant que photographe. Toutefois, le fait de posséder le produit ne suffit pas. Le véritable défi est de savoir comment l'utiliser pour façonner la lumière, à court comme à long terme. Pour cela, nous vous fournissons un très large éventail de Light Shaping Tools, et nous continuons d'utiliser les meilleures technologies pour concevoir nos produits. Vous pourrez ainsi façonner la lumière comme vous l'entendez depuis n'importe quel appareil.

Les possibilités presque illimitées peuvent être déconcertantes dans un premier temps, mais nous sommes convaincus que vous les maîtriserez très rapidement.

Assurez-vous de télécharger notre application Profoto et de créer un compte MyProfoto pour gérer vos dispositifs Profoto et rester au fait des actualités et nouveautés liées aux produits. Vous recevrez également des informations, des conseils et des astuces de la part de photographes célèbres sur le façonnage de la lumière, car nous pensons que partager nos expériences sur plus de 50 années de pratique en la matière vous permettra de peaufiner votre technique.

Nous espérons que votre dispositif Profoto vous apportera entière satisfaction.

Conny Dufgran, Fondateur

Consignes générales de sécurité



INFORMATIONS ET AVERTISSEMENTS IMPORTANTS EN MATIÈRE DE SÉCURITÉ !

Ne faites pas fonctionner l'équipement avant d'avoir étudié le Guide de démarrage, le Guide de sécurité et le Guide de l'utilisateur, que ce soit pour les LST ou les têtes flash. Veillez à ce que le Guide de démarrage et le Guide de sécurité soient toujours accessibles à l'utilisateur ! Les produits Profoto sont destinés à un usage en intérieur. L'équipement ne doit pas être exposé, qu'il soit en fonctionnement ou non, à l'humidité, à des champs électromagnétiques extrêmes ou à des zones contenant des gaz inflammables ou de la poussière ! N'exposez pas l'équipement à un égouttement ou à des éclaboussures. Ne placez aucun objet rempli de liquide, tel que des vases, sur l'équipement ou à proximité de celui-ci. Si de l'eau ou des matières nocives telles que des cendres, de la poussière ou des insectes se retrouvent dans le produit, ne touchez pas l'équipement. Contactez le service Profoto ! N'exposez pas l'équipement à des changements rapides de température dans des conditions d'humidité, car cela pourrait entraîner la formation d'eau de condensation dans l'unité. Ne modifiez pas, ne démontez pas, n'ouvrez pas, ne laissez pas tomber, n'écrasez pas, ne percez pas, ne chauffez pas à plus de 60 °C (140°F), n'incinerez pas et ne détruisez pas la batterie. Conservez les batteries (batterie ou pile insérée) à l'écart de toute flamme ou de la lumière du soleil pour éviter toute accumulation de chaleur. Risque d'incendie et de brûlure, de rupture et d'explosion, de fuite et/ou d'épanchement d'électrolyte. Les émissions sont toxiques. Assurez une ventilation adéquate en cas de fuite de la batterie ou de dégagement de gaz. Faites prendre l'air aux personnes exposées et contactez un médecin. Ne court-circuitez pas la batterie ou ses éléments. En cas de fuite, ne laissez pas le liquide entrer en contact avec la peau ou les yeux. En cas de contact avec la peau ou les yeux : rincez immédiatement à l'eau claire et consultez un médecin. Arrêtez d'utiliser la batterie si elle devient chaude, décolorée ou déformée. Utilisez uniquement le(s) chargeur(s) Profoto prévu(s) pour charger la batterie. Ne branchez pas de lampes ou n'utilisez pas de Light Shaping Tools provenant d'autres fabricants. Utilisez toujours des gants de protection et des lunettes de sécurité pendant la maintenance de l'équipement de flash. Remplacez la lentille frontale si elle est visiblement endommagée à un point tel que son efficacité est compromise, par exemple par des craquelures ou des rayures profondes. Si le boîtier du flash devait se fendre, cessez immédiatement d'utiliser le produit et contactez le service Profoto ! Il est inévitable que le type de condensateur utilisé dans les flashes puisse parfois tomber en panne. Dans un tel cas, le flash peut dégager une forte odeur et de la fumée. Évitez de vous retrouver face à l'émission. Si les émissions se retrouvent au contact des yeux ou de la bouche, rincez-les à l'eau. L'émission n'est pas toxique. En cas de fuite d'électrolyte sur la peau, rincez à l'eau et au savon. N'ingérez pas l'électrolyte. Soulevez toujours les générateurs et les lampes par leurs poignées et jamais par les connecteurs ou les câbles. N'essayez pas de connecter ni de charger la batterie ou d'utiliser un produit qui est resté dans un environnement chaud ou froid, comme une voiture. Laissez le produit retrouver la température de fonctionnement approuvée avant de le faire. Ne montez pas et n'utilisez pas l'équipement à une hauteur supérieure à 2 m (6,5 pieds). Lorsque vous utilisez un support, assurez-vous toujours que l'équipement est solidement fixé. Enlevez le capot de protection de la tête flash avant toute utilisation ! N'installez jamais le produit dans un espace confiné. Prévoyez toujours un espace autour du produit permettant sa ventilation, ne couvrez aucune ouverture de ventilation ! N'obstruez jamais le système de ventilation en plaçant des filtres, matériaux diffusants, etc. sur les entrées et les sorties de l'équipement de ventilation ou directement sur la cloche, la lampe pilote ou l'ampoule de flash ! N'exposez pas le produit à une chaleur excessive, comme la lumière du soleil, les sources de chaleur et le feu ou autres sources similaires. Lors du réglage de l'inclinaison sur l'adaptateur de support, soyez conscient des risques de pincement des mains.



Cet appareil n'est pas destiné à être utilisé par des personnes (y compris des enfants) dont les capacités physiques, sensorielles ou mentales sont réduites, ou par des personnes manquant d'expérience et de connaissances, à moins qu'une personne responsable ne les supervise ou ne leur donne des

instructions sur l'utilisation correcte de l'appareil.



ATTENTION – Risque d'électrocution – Haute tension !

Ne tentez pas de réparer ce produit vous-même. En effet, l'ouverture ou le retrait des couvercles vissés peut vous exposer à un risque de choc électrique. L'équipement ne doit être entretenu, modifié ou réparé que par du personnel de service compétent et autorisé ! Avertissement : les terminaux marqués du symbole de l'éclair renferment des parties actives dangereuses. N'ouvrez pas et ne démontez pas les flashes, les générateurs ainsi que les têtes flash ! L'équipement fonctionne sous haute tension. Les flashes, les générateurs ou les têtes flash peuvent contenir des parties actives dangereuses, pendant une durée considérable, même lorsqu'ils sont hors tension et/ou que la batterie a été retirée. Avant de remplacer l'ampoule de flash et/ou le dépoli frontal, retirez la batterie de l'appareil et patientez au moins 10 minutes. Utilisez des pinces et des tournevis électriquement isolés. Suivez les instructions spécifiques fournies avec les pièces de rechange. Le câble d'alimentation et la fiche secteur du chargeur font office de dispositif de désaccouplement de l'alimentation secteur. Veuillez toujours à débrancher le chargeur de la prise secteur en tirant sur la fiche et non sur le câble. La prise de courant doit se trouver à proximité de l'équipement et doit être facilement accessible. N'utilisez jamais l'appareil sans une ampoule de flash et/ou une lampe pilote en état de marche.



Avertissement - Bruit fort.

Il existe un risque d'exposition à un bruit fort et soudain. Veuillez utiliser des protections auditives et/ou respecter une distance de sécurité minimale de 26 cm (B20) ou 34 cm (B30) entre le générateur et les utilisateurs/autres personnes présentes.



Attention !

Des rayonnements optiques peuvent être émis par ce produit. Ne pas regarder fixement la lampe en fonctionnement. Cela peut être dangereux pour les yeux. Ne déclenchez pas un flash vers une personne qui ne s'y attend pas, toute personne manipulant de l'équipement lourd, ou toute personne effectuant d'autres activités pour lesquelles un flash déclenché de façon inattendue pourrait provoquer des blessures ou des dommages. Veuillez noter que les flashes peuvent être déclenchés depuis une certaine distance.



Attention – Risque de brûlures – Pièces chaudes !

Ne touchez pas les pièces chaudes à mains nues ! Les lampes pilotes et les tubes éclair peuvent faire émettre une forte chaleur à certaines pièces métalliques, aux lentilles frontales ou aux cloches en verre lorsqu'elles sont utilisées. Dans les rares cas d'explosion, les lampes peuvent projeter des particules brûlantes ! N'orientez jamais les lampes pilotes ni les ampoules de flash trop près de personnes.

NOTICE

Remarque concernant les émissions en radiofréquence !

Cet équipement utilise le spectre des radiofréquences et émet de l'énergie de radiofréquence. Assurez-vous que le dispositif fonctionne conformément à la réglementation locale. Le spectre de fréquences que ce dispositif utilise est partagé avec d'autres utilisateurs. Un brouillage ne peut être exclu. Les règles et règlements évoluent. Par conséquent, vérifiez que vous utilisez la version la plus récente du firmware et des instructions pour avoir la certitude d'être en conformité avec la réglementation. Le firmware peut être mis à jour à l'aide de l'application Profoto. Conformément à la réglementation sur l'exposition aux radiofréquences, l'utilisateur final doit, dans des conditions normales d'utilisation, s'abstenir de se tenir à moins de 20 cm de l'appareil.

Table des matières

| | |
|---|----|
| Consignes générales de sécurité..... | 4 |
| Nomenclature | 9 |
| Prise en main..... | 12 |
| Consignes de sécurité obligatoires | 12 |
| Mise sous tension de l'appareil | 13 |
| Enregistrement du produit et mise à jour du firmware..... | 13 |
| Charger la batterie | 14 |
| Température de charge..... | 14 |
| Température de décharge..... | 15 |
| Stockage de la batterie..... | 15 |
| Vérifiez l'état de la batterie..... | 15 |
| Installez la batterie..... | 16 |
| Fixer l'adaptateur de pied | 17 |
| Installation sur un pied d'éclairage..... | 18 |
| Montage des Light Shaping Tools de Profoto..... | 19 |
| Fonctionnement de base..... | 21 |
| Allumer/éteindre..... | 21 |
| Indicateurs..... | 21 |
| Ajuster la puissance du flash | 22 |
| Régler l'éclairage continu | 22 |
| États de l'appareil B20 ou B30 | 24 |
| Réglages..... | 26 |
| Air group..... | 27 |
| Air channel..... | 27 |
| Air | 27 |
| Bluetooth | 27 |
| IR Sync | 28 |
| Mode flash..... | 28 |
| Éclairage continu | 29 |
| Réglages spéciaux | 29 |
| Connectivité..... | 32 |
| Configurer la connectivité avec les télécommandes Profoto | 32 |
| Applications Profoto | 33 |

| | |
|---|----|
| Maintenance..... | 34 |
| Conseils d'entretien | 34 |
| Changement du dépoli frontal et du tube éclair..... | 34 |
| Autres..... | 36 |
| Protection anti-surchauffe..... | 36 |
| Numéro de série..... | 36 |
| Spécifications techniques | 37 |
| Garantie..... | 40 |
| Crédit | 40 |

Nomenclature

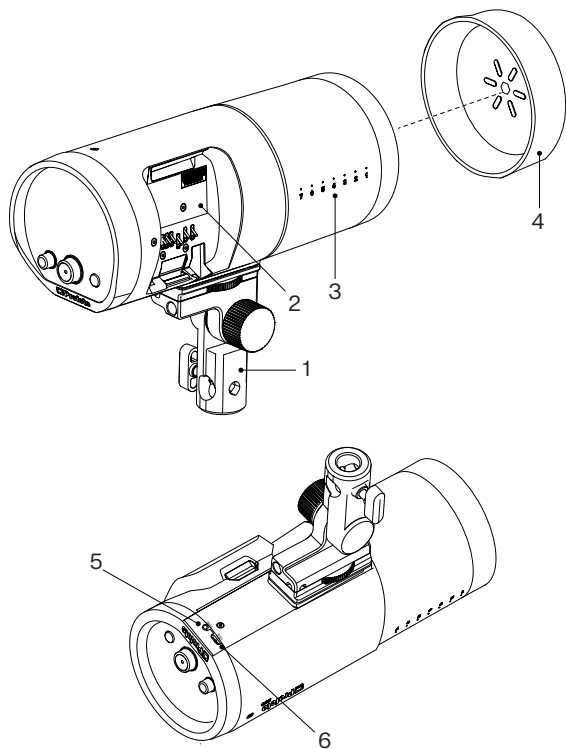

- | | |
|--------------------------|----------------------------|
| 1. Adaptateur de pied | 4. Capot de protection |
| 2. Compartiment batterie | 5. Port de synchronisation |
| 3. Échelle de zoom | 6. USB |

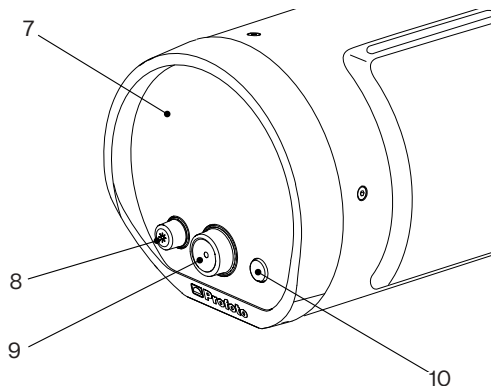

- | | |
|--------------------------------|---------------------------|
| 7. Écran | 9. Molette centrale |
| 8. Molette d'éclairage continu | 10. Bouton Test et ON/OFF |

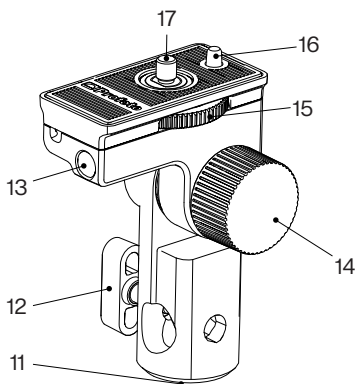

- | | |
|------------------------------------|--|
| 11. Monture pour les pigot du pied | 14. Molette de verrouillage de l'inclinaison |
| 12. Vis de serrage | 15. Molette de serrage |
| 13. Support du parapluie | 16. Goupille d'alignement |
| | 17. Vis de fixation |

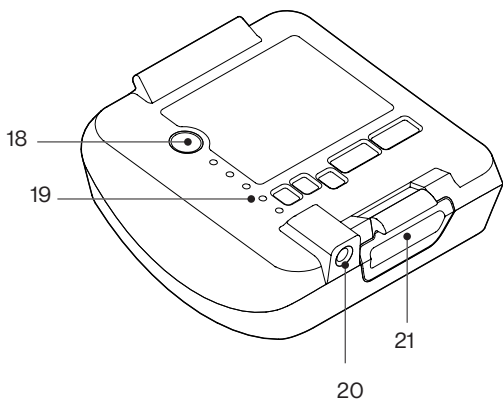

18. Bouton d'état de la batterie
19. Voyants d'état de la batterie

20. Connecteur de charge de la batterie
21. Bouton de déverrouillage de la batterie

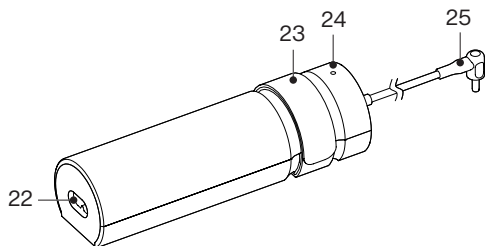

22. Entrée CA
23. Bande d'attache velcro

24. Indicateur de l'état de charge
25. Prise du connecteur de la batterie

Prise en main

Consignes de sécurité obligatoires

Brève description de l'équipement du flash

Transport et manipulation

Capot et mise hors tension : Avant le transport, éteignez l'appareil, montez le capot de protection et mettez l'appareil hors tension et/ou retirez la batterie, le cas échéant.

Transport en sécurité : Utilisez toujours l'étui fourni pour éviter tout dommage pendant le transport.

Avant utilisation :

Inspection : Avant de mettre l'appareil sous tension et/ou d'insérer la batterie, vérifiez que le boîtier et le dépoli frontal ne sont pas fissurés.

En cas de dommage à l'équipement

Cesser l'utilisation et mettre hors tension : Si le boîtier ou le dépoli frontal présentent des fissures évidentes, cessez immédiatement d'utiliser l'appareil, mettez-le hors tension et/ou retirez la batterie afin d'éviter tout risque d'électrocution. Ne touchez aucune pièce interne et contactez le service Profoto ou un centre de services agréé pour obtenir de l'aide.

Avertissement de haute tension

Tension persistante : Une tension interne élevée subsiste jusqu'à 10 minutes après que l'appareil a été éteint et mis hors tension ou déconnecté de la batterie. Ne retirez jamais le dépoli frontal et ne touchez aucune pièce à l'intérieur sans vous référer au guide d'utilisation complet et au guide de démarrage rapide et de sécurité.

Maintenance autonome

Avertissement concernant la maintenance : Reportez-vous au mode d'emploi complet, ainsi qu'au Guide de démarrage et au Guide de sécurité, et portez un équipement de protection pour toute activité de maintenance autonome autorisée, telle que le remplacement du dépoli frontal ou de l'ampoule de flash.

Réparations

Service autorisé uniquement : Toute réparation dépassant le cadre de la maintenance autonome de base ne doit être effectuée que par du personnel de service autorisé. Pour obtenir de l'aide, contactez le service Profoto ou un centre de services agréé.

En plus de ce mode d'emploi, vous devez lire le guide de démarrage rapide et de sécurité avant de commencer à utiliser votre B20 ou B30. Il contient des informations essentielles pour une utilisation sûre du produit, ainsi que des informations réglementaires importantes. Le Guide de démarrage rapide et de sécurité est fourni au format imprimé dans plusieurs langues avec le B20 ou B30. Il peut également être téléchargé au même endroit que ce mode d'emploi.

Mise sous tension de l'appareil

1. Chargez la batterie complètement.
2. Placez la batterie dans le compartiment de l'appareil prévu à cet effet [2].
3. Appuyez de manière prolongée sur le bouton test [10]. L'appareil démarre et l'écran s'allume.
4. Enregistrer et mettre à jour le firmware de l'appareil.

Enregistrement du produit et mise à jour du firmware

Avant la première utilisation de votre produit, enregistrez-le et mettez-le à jour. Scannez le code QR ci-dessous ou rendez-vous sur profoto.com/setup pour des instructions supplémentaires.

**Register your light
for extra warranty**



profoto.com/setup

Charger la batterie

REMARQUE

Toute nouvelle batterie doit être complètement chargée avant la première utilisation.

La batterie peut être rechargée à partir de n'importe quel niveau de charge. Utilisez uniquement le chargeur Profoto fourni avec le B20 ou B30 ou d'autres chargeurs recommandés par Profoto.

1. Branchez la prise du connecteur de la batterie [25] du chargeur de batterie sur le connecteur de charge de la batterie [20].
2. Branchez le chargeur de batterie sur l'alimentation secteur.
3. Assurez-vous que l'indicateur de charge [24] est allumé en orange continu, indiquant que la charge est en cours.
4. Une fois la charge terminée, l'indicateur de charge [24] devient vert. Lorsqu'il n'est pas en charge, il est recommandé de débrancher le chargeur de l'alimentation secteur et de la batterie.

REMARQUE

- Débranchez la batterie de la prise de courant avant de la nettoyer ou lorsqu'elle n'est pas utilisée.
- La batterie ne doit pas être laissée déchargée pendant une longue période. Si la batterie est à plat, le temps de charge peut être plus long que la durée spécifiée dans la section Données techniques.
- La batterie en charge ne doit pas être en contact avec des matériaux inflammables comme des textiles.
- N'essayez pas de recharger une batterie qui a été laissée dans un environnement chaud ou froid, comme une voiture. Laissez la batterie retrouver une température adaptée à la charge avant de le faire.

Température de charge

Chargez la batterie dans un environnement intérieur tempéré (environ 20 °C/70 °F).

La batterie peut être chargée dans une plage de températures plus étendue (0 - 45 °C / 32 - 113 °F), mais la charge à des températures élevées ou basses peut augmenter le temps de charge et/ou réduire la durée de vie de la batterie.

Température de décharge

La batterie est dotée d'une protection thermique intégrée qui désactive la fonction de la batterie si elle est trop froide ou trop chaude. Lorsque la température de la batterie est comprise entre -7 °C/19 °F et 52 °C/125 °F, la batterie recommence à fonctionner.

Stockage de la batterie

Si la batterie doit rester longtemps inutilisée, il convient de la charger à mi-capacité avant de la remiser. Ne stockez jamais une batterie « à plat » pendant une longue durée car celle-ci pourrait entrer dans un état de décharge profonde qui risque d'endommager les cellules de la batterie. Après une durée de remisage de plus de 6 mois sans utilisation, il est vivement recommandé de vérifier le niveau de charge de la batterie. Si moins de 2 des voyants d'état de la batterie [19] s'allument, rechargez la batterie à mi-capacité avant de la stocker de nouveau.

Environnement intérieur sec et tempéré (environ 20 °C / 70 °F)
L'environnement de stockage doit être exempt de poussière et de gaz corrosifs.

Pour un stockage à court terme, la batterie peut être stockée jusqu'à 45 °C / 113 °F et à des niveaux de charge plus élevés.

Vérifiez l'état de la batterie

Il est possible de contrôler la charge de la batterie sur la batterie elle-même en appuyant sur le bouton d'état de la batterie [18].

Pendant que le bouton d'état de la batterie est enfoncé, l'état de charge de la batterie est indiqué par les voyants d'état de la batterie [19] :

| | |
|-------------|----------|
| 5 voyants : | 75-100 % |
| 4 voyants : | 50-75 % |
| 3 voyants : | 25-50 % |
| 2 voyants : | 10-25 % |
| 1 LED : | <10 % |

Une fois que le B20 ou B30 est allumé, l'état de chargement de la batterie est indiqué par l'icône de batterie  dans le coin inférieur droit de l'écran [7]:

| | |
|--------------|----------|
| 4 sections : | 75-100 % |
| 3 sections : | 50-75 % |
| 2 sections : | 25-50 % |
| 1 section : | 10-25 % |
| Image vide : | <10 % |

Si le B20 ou B30 est allumé et que la batterie est en charge pendant l'utilisation, cela vous sera indiqué par une icône de charge de la batterie  dans le coin inférieur droit de l'écran [7].

Installez la batterie

1. Pour monter la batterie, installez la batterie dans le B20 ou B30 comme dans l'illustration ci-dessous et appuyez fermement jusqu'à entendre un « clic », indiquant que la batterie est bien en place.
2. Pour démonter la batterie, il faut d'abord éteindre le B20 ou B30. Appuyez ensuite sur le bouton de libération de la batterie [21] et retirez la batterie.

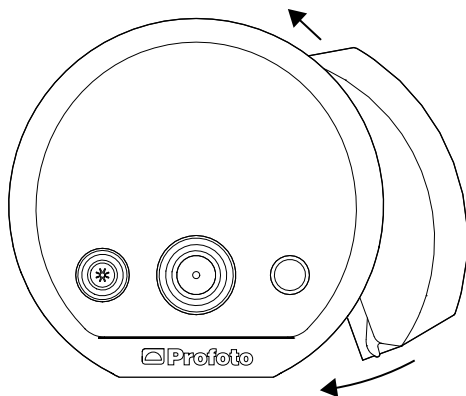

Fixer l'adaptateur de pied

Fixez l'adaptateur de pied sur le point de fixation de l'adaptateur de pied sur le B20 ou B30.

1. Avant cela, vérifiez que la goupille d'alignement sur l'adaptateur de pied s'insère dans le trou d'alignement sur le B20 ou B30.
2. Serrez la vis de fixation à l'aide de la molette de serrage [17] jusqu'à ce que l'adaptateur de pied soit bien en place.

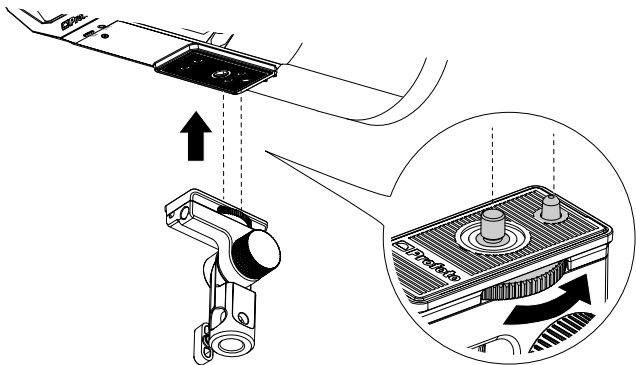

Installation sur un pied d'éclairage

Pour monter le B20 ou B30 sur un pied lumière, suivez les instructions ci-dessous.

1. Insérez l'adaptateur de pied sur le pied lumière et verrouillez-le à l'aide de la vis de serrage [12].
2. Desserrez la molette de verrouillage d'inclinaison [14] pour régler la position d'inclinaison.
3. Serrez la molette de verrouillage d'inclinaison [14] pour verrouiller la position d'inclinaison.

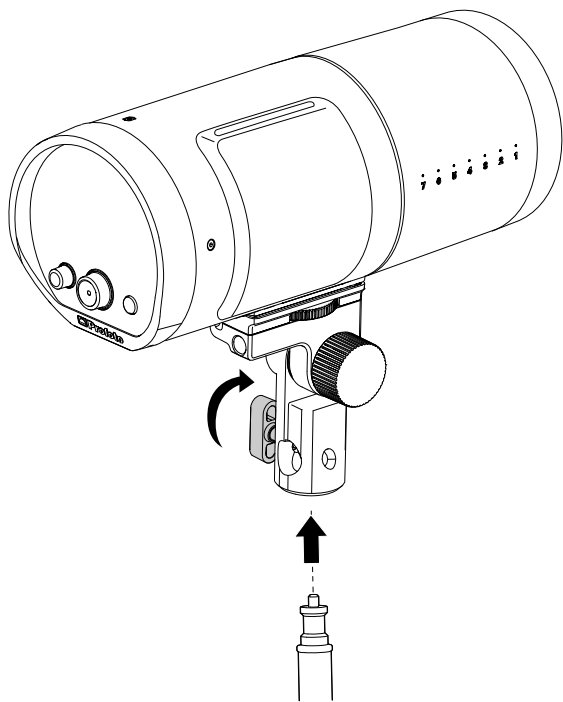

Montage des Light Shaping Tools de Profoto

Le B20 ou B30 intègre un réflecteur créant une diffusion large et homogène de la lumière, avec une puissance élevée. De plus, l'appareil est compatible avec plus de 120 Light Shaping Tools qui peuvent être utilisés pour façonner sa lumière, naturellement belle, en tous types de lumière imaginables.

Modeleurs avec montage standard (collier caoutchouc avec verrouillage)

La plupart des réflecteurs sont équipés de la monture unique Profoto. Cela facilite le montage et vous permet de façonner la lumière en faisant simplement glisser le réflecteur vers l'avant ou vers l'arrière le long de l'échelle de zoom [3] sur l'appareil.

1. Déverrouillez le crochet du réflecteur.
2. Faites glisser le réflecteur sur la partie frontale du B20 ou B30. Utilisez l'échelle de zoom [3] comme rappel de l'endroit où placer le réflecteur.
3. Fixez le réflecteur en verrouillant le crochet sur le réflecteur.

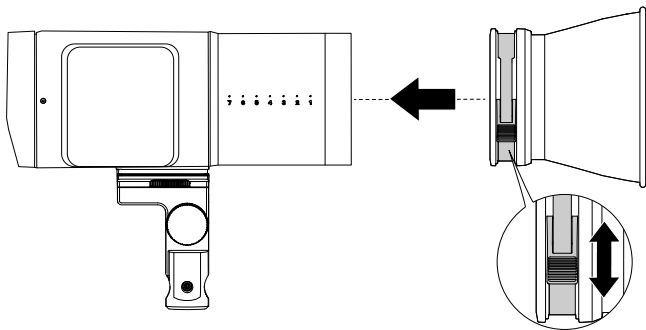

Montage de parapluies

Le support de parapluie est intégré dans l'adaptateur de pied. Les parapluies se montent facilement en faisant glisser la tige du parapluie dans le support du parapluie [13]. Le diamètre de la tige du parapluie doit être compris entre 7 mm et 8 mm pour s'insérer dans le support de parapluie.

1. Installez l'adaptateur de pied sur l'appareil.
2. Faites glisser la tige du parapluie dans le support du parapluie [13] au-delà du point où vous ressentez un certain frottement.
3. Continuez à faire glisser la tige du parapluie dans le support du parapluie [13] jusqu'à ce que le parapluie soit positionné là où vous le souhaitez.

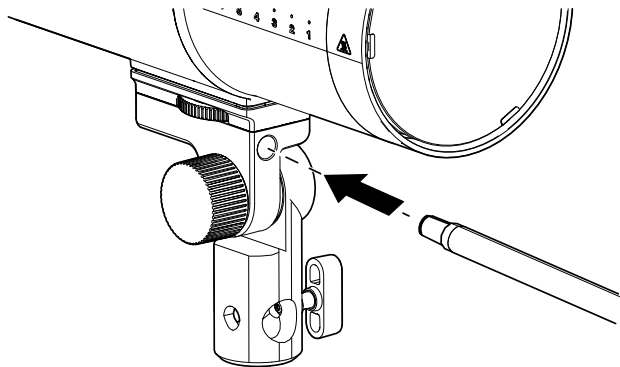

Fonctionnement de base

Allumer/éteindre

1. Pour allumer l'appareil, appuyez longuement sur le bouton Test [10].
2. Pour éteindre l'appareil, appuyez longuement sur le bouton Test [10].

Lors de la mise hors tension de l'appareil, les réglages actuels sont enregistrés et s'appliqueront lorsque l'appareil sera à nouveau allumé.

REMARQUE

L'appareil entre automatiquement en mode veille après une période d'inactivité. La période d'inactivité pour la fonction veille peut être sélectionnée dans le menu des réglages.

Indicateurs

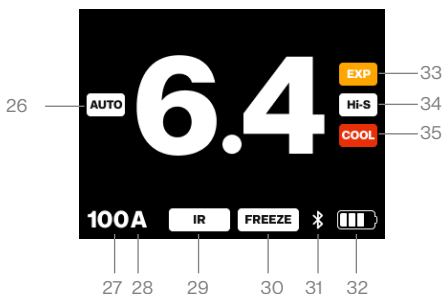

- | | |
|-------------------------------------|--------------------------------|
| 26. Auto (mise à jour du flash TTL) | 31. Bluetooth |
| 27. Air channel | 32. Batterie |
| 28. Air group | 33. Avertissement d'exposition |
| 29. IR esclave | 34. HSS |
| 30. Mode flash | 35. Protection anti-surchauffe |

Ajuster la puissance du flash

Le réglage de la puissance du flash (puissance lumineuse) est indiqué par des chiffres gras en gros caractères sur l'écran [7]. L'échelle de puissance est une échelle relative de diaphragme graduée de 0,1 à 10. L'intensité lumineuse maximale est de 10.

Utilisez la molette centrale [9] pour modifier la puissance lumineuse du flash :

- Faites tourner la molette centrale [9] pour modifier la puissance lumineuse par incréments de 1/10 diaphragme.
- Enfoncez la molette centrale [9] et faites-la tourner pour changer la puissance lumineuse par incréments de 1 diaphragme.
- Appuyez sur le bouton Test [10] pour émettre un flash.

Régler l'éclairage continu

L'éclairage continu peut être réglé sur FREE ou PROPORTIONAL (réglage par défaut) dans le menu des réglages.

1. Lorsqu'elle est réglée sur FREE, l'intensité lumineuse de l'éclairage continu peut être réglée séparément de la puissance du flash.
2. Lorsqu'elle est réglée sur PROPORTIONAL, l'intensité lumineuse de l'éclairage continu est toujours proportionnelle à la puissance du flash.

Réglage de l'éclairage continu lorsqu'il est réglé sur FREE

1. Appuyez sur la molette de l'éclairage continu [8] pour activer ou désactiver l'éclairage continu.
2. Lorsque l'éclairage continu est activé, la luminosité et la température de couleur sont indiquées sur l'écran par deux barres distinctes.

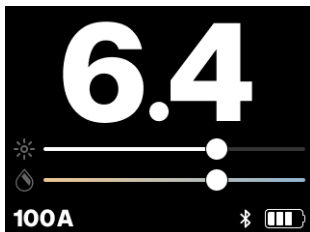

3. Tournez la molette de l'éclairage continu [8] pour changer l'intensité lumineuse.

Réglage de l'éclairage continu lorsqu'il est réglé sur PROPORTIONAL

1. Appuyez sur la molette de l'éclairage continu [8] pour activer ou désactiver l'éclairage continu.
2. Lorsque l'éclairage continu est activé, la luminosité et la température de couleur sont indiquées comme illustré ci-dessous, avec l'étiquette de mode « PROPORTIONAL ».

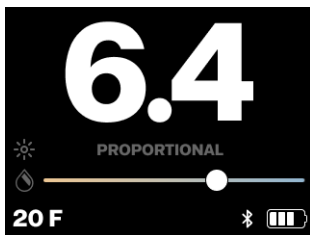

3. Faites tourner la molette centrale [9] pour modifier l'intensité. Cela modifiera proportionnellement le flash et l'éclairage continu.

Réglage de la température de couleur

1. Appuyez sur la molette de l'éclairage continu [8] et tournez-la pour changer la température de couleur.

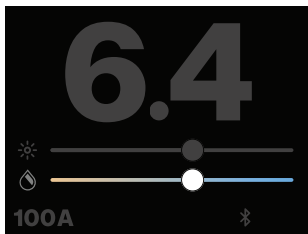

États de l'appareil B20 ou B30

Outre l'état de fonctionnement normal qui a été décrit jusqu'à présent, l'appareil possède trois états supplémentaires.

Veille

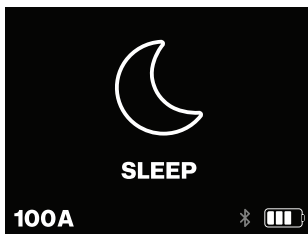

L'appareil entre automatiquement en état de veille après une période d'inactivité. La durée d'inactivité pour la fonction veille peut être sélectionnée dans le menu des réglages. Si l'éclairage continu est activé, l'appareil ne passe pas en état de veille.

Pendant l'état de veille, certaines fonctions et certains rétroéclairages sont désactivés pour économiser l'énergie. Cependant, les connexions Air et Bluetooth (Bluetooth Low Energy) restent actives. L'appareil revient à l'état de fonctionnement normal si une interaction est effectuée manuellement, via l'application ou via une télécommande Profoto.

Head off

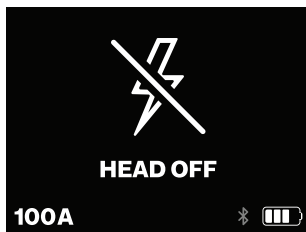

L'appareil peut passer en mode « Head Off » uniquement lorsque vous sélectionnez « Head Off » à partir de la télécommande ou de l'application. Lorsque l'appareil est réglé sur le mode Head Off, la fonction flash et l'éclairage continu sont désactivés.

L'appareil revient à l'état normal si « Head On » est sélectionné à partir de la télécommande ou de l'application, ou lorsque vous appuyez sur un bouton ou tournez une molette sur l'appareil. Lors du retour à l'état normal, l'appareil retrouve les réglages de puissance de flash et d'éclairage continu qui étaient définis avant l'activation de l'état « Head Off ».

Capture mobile



Lorsque l'appareil est connecté à l'application « Profoto Camera App » et que la vue de l'appareil photo est active, il passe à l'état « Mobile Capture ».

Dans cet état, il n'est pas possible de contrôler la puissance ou l'éclairage continu sur l'appareil. Vous pouvez appuyer sur la molette

centrale [9] pour accéder au menu Réglages et appuyer sur le bouton Test [10] pour déclencher la prise de vue. L'appareil revient à l'état normal lorsque la vue de l'appareil photo est désactivée dans l'application « Profoto Camera App ».

Réglages

Tous les réglages du B20 ou B30 sont accessibles et sélectionnables dans le menu des réglages.

1. Appuyez sur la molette centrale [9] pour accéder au menu des réglages.

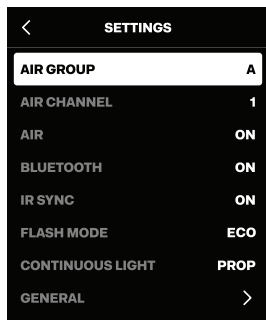

2. Faites défiler le menu des réglages en tournant la molette centrale [9].
3. Pour modifier un réglage, appuyez sur la molette centrale [9]. Un sous-menu s'affichera pour certains réglages.
4. Pour revenir au menu précédent, appuyez sur la molette de l'éclairage continu [8] ou sélectionnez le symbole de flèche gauche en haut du menu.
5. Pour revenir à l'écran principal, appuyez sur le bouton Test [10].

Airgroup

Le réglage AIR GROUP permet de sélectionner le groupe (A-F) de commande sans fil via Profoto Air. Le réglage d'usine par défaut est le groupe A :

REMARQUE

Le réglage AIR GROUP est sélectionnable uniquement lorsque AIR est défini sur ON.

Airchannel

Le réglage AIR CHANNEL permet de sélectionner le canal (1-100) pour le déclenchement sans fil avec Profoto Air. Le réglage d'usine par défaut est le canal 1 :

REMARQUE

Le réglage AIR CHANNEL est sélectionnable uniquement lorsque AIR est défini sur ON.

Air

Le réglage AIR peut être réglé sur ON ou OFF pour activer ou désactiver la fonctionnalité sans fil Profoto Air. Le réglage d'usine par défaut est ON.

Bluetooth

Le réglage BLUETOOTH permet de gérer la connectivité avec l'application Profoto. Consultez également la section sur la connectivité de l'application Profoto. Le réglage d'usine par défaut est ON :

- ON : le Bluetooth est activé et l'appareil peut être connecté à l'application Profoto.
- CONNECTED : l'appareil est connecté à l'application Profoto.
- OFF : le Bluetooth est désactivé.

REMARQUE

Lorsque l'appareil est réglé sur CONNECTED, l'option DISCONNECT peut être sélectionnée.

IR Sync

Le réglage IR Sync peut être réglé sur ON ou OFF pour activer ou désactiver le capteur esclave infrarouge. Le réglage d'usine par défaut est OFF.

REMARQUE

Il est vivement recommandé de régler IR Sync sur OFF si d'autres méthodes de déclenchement (par ex., AIR) sont utilisées.

28

Mode flash

Le réglage FLASH MODE ajuste la durée d'éclair et la température de couleur sur le flash dans toute la plage de puissance. Trois réglages peuvent être sélectionnés : Modes ECO, BOOST et FREEZE. Le réglage d'usine par défaut est ECO.

- **ECO** : (aucun indicateur n'apparaît à l'écran)
Le mode ECO est le réglage par défaut recommandé dans la plupart des cas. Il optimise la cohérence de la température de couleur et maximise la durée de vie de l'équipement.
- **BOOST** : indicateur BOOST affiché à l'écran
Le mode BOOST est similaire au mode ECO, mais il est amplifié pour obtenir une luminosité maximale un peu plus importante. Il est généralement conseillé d'utiliser le mode BOOST occasionnellement, quand une puissance lumineuse supplémentaire est nécessaire.
- **FREEZE** : l'indicateur FREEZE s'affiche à l'écran
Le mode FREEZE est utile lorsqu'une durée de flash extrêmement courte est nécessaire pour prendre des photos de projections de liquides ou de poudres sans flou de mouvement. Notez que la température de couleur de l'éclair en mode FREEZE varie beaucoup plus sur la plage de puissance que dans les modes ECO et BOOST.

REMARQUE

Les réglages du mode flash ne sont effectifs que lorsque le flash est utilisé dans la plage de vitesse d'obturation X-Sync de l'appareil photo. Lors de la prise de vue à des vitesses d'obturation plus rapides, l'appareil photo active automatiquement le mode de synchronisation haute vitesse, qui ne peut pas être sélectionné manuellement.

Éclairage continu

Le réglage CONTINUOUS LIGHT définit de quelle manière l'intensité de l'éclairage continu est ajustée. Deux réglages peuvent être sélectionnés : Le réglage d'usine par défaut est PROP :

- PROP : L'intensité lumineuse de l'éclairage continu est toujours proportionnelle au réglage de la puissance du flash. Ce réglage est recommandé si l'éclairage continu est utilisé en guise de lampe pilote.
- FREE : L'intensité lumineuse de l'éclairage continu peut être réglée indépendamment du réglage de la puissance du flash. Ce réglage est recommandé si l'éclairage continu est utilisé en guise de lampe vidéo.

REMARQUE

Pour des instructions sur le réglage de l'éclairage continu lorsque PROP ou FREE est sélectionné, rendez-vous à la section « Ajuster l'éclairage continu ».

Réglages spéciaux

Ready signal

Le réglage READY SIGNAL définit comment l'appareil indique qu'il est complètement rechargé après un flash et qu'il est prêt à générer un nouveau flash. Quatre réglages peuvent être sélectionnés. Le réglage d'usine par défaut est SOUND et utilise le même style partout :

- SOUND : l'appareil émet un bip lorsqu'il est rechargé et qu'il est prêt à émettre un nouveau flash.
- DIM : l'éclairage continu est désactivé après l'émission d'un flash et est activé lorsque l'appareil est rechargé et qu'il est prêt à émettre un nouveau flash.
- SOUND & DIM : L'appareil émet des signaux SOUND et DIM.
- OFF : l'appareil n'indique pas qu'il est prêt à émettre un flash.

REMARQUE

Le voyant du bouton de test s'éteint toujours après le flash et s'allume à nouveau lorsque l'appareil est prêt à émettre un nouveau flash.

CONTROL SOUNDS

Le réglage CONTROL SOUNDS peut être réglé sur ON ou OFF pour activer/désactiver les sons des molettes et boutons de commande. Le réglage d'usine par défaut est ON.

Signaux sonores

Le réglage WARNING SOUNDS peut être défini sur ON ou OFF pour activer/désactiver le son de l'alarme de mauvaise exposition. Le réglage d'usine par défaut est ON.

REMARQUE

L'indicateur EXP s'affichera toujours temporairement à l'écran [7], en cas d'alarme de mauvaise exposition, peu importe le réglage des signaux sonores.

Luminosité de l'écran

Le réglage DISPLAY BRIGHTNESS permet de régler la luminosité de l'écran. Trois réglages peuvent être sélectionnés. Le réglage d'usine par défaut est AUTO :

- AUTO
- MAX
- MEDIUM
- LOW

Veille automatique

Le réglage AUTO SLEEP lance une minuterie qui mesure la durée d'inactivité avant que l'appareil entre en mode veille pour économiser la batterie. Quatre réglages peuvent être sélectionnés. Le réglage d'usine par défaut est 30 MIN :

- 5 MIN : L'appareil passe en mode veille après 5 minutes d'inactivité.
- 30 MIN : l'appareil passe en mode veille après 30 minutes d'inactivité.
- 1 HOUR : l'appareil passe en mode veille après 1 heure d'inactivité.
- NEVER : L'appareil ne passe jamais en mode veille.

AUTO OFF

Le paramètre AUTO OFF permet de configurer une minuterie qui éteint l'appareil après une période d'inactivité. Le réglage d'usine par défaut est 1 HOUR.

- 15 MIN : L'appareil s'éteint après 15 minutes d'inactivité.
- 1 HOUR : L'appareil s'éteint après 1 heure d'inactivité.
- NEVER : L'appareil ne s'éteint jamais.

Orientation de l'écran

Le réglage DISPLAY ORIENTATION modifie la manière dont les informations sont affichées sur l'appareil. Trois réglages peuvent être sélectionnés. Le réglage d'usine par défaut est AUTO :

- AUTO : L'orientation de l'écran est automatiquement ajustée en fonction de l'orientation de l'appareil.
- NORMAL
- REVERSED : L'affichage est à l'envers pour une utilisation lorsque le flash est suspendu au plafond.

Statistiques de l'appareil

La section UNIT STATS affiche les statistiques de l'appareil accumulées pendant toute la durée de vie de l'appareil. Nombre d'éclairs (nombre d'éclairs déclenchés), autonomie (nombre d'heures de fonctionnement) et nombre de mises sous tension (nombre de sessions).

About

La section ABOUT affiche des informations spécifiques à l'appareil, à savoir, le numéro de série, le matériel et le firmware installé.

Informations réglementaires

La section Regulatory info (Informations réglementaires) reprend les informations réglementaires.

Factory reset

FACTORY RESET réinitialisera tous les réglages à la valeur d'usine par défaut.

Connectivité

Le B20 ou B30 dispose de la connectivité Profoto AirX intégrée. AirX est la 3e génération de la connectivité sans fil Profoto, après Air et AirTTL.

AirX prend en charge :

- Les fonctionnalités Wireless Air et AirTTL sur les télécommandes avec Profoto Air et AirTTL.
- Les fonctionnalités AirX dédiées sur les télécommandes et les applications avec AirX.

Configurer la connectivité avec les télécommandes Profoto

Ces instructions ne reprennent que la configuration de base sur le B20 ou B30. Pour des instructions de fonctionnement détaillées, reportez-vous au mode d'emploi de votre télécommande Profoto.

1. Dans le menu des réglages du B20 ou B30, définissez Air sur ON.
2. Dans le menu des réglages du B20 ou B30, sélectionnez le même canal que celui défini sur votre télécommande Profoto.
3. Dans le menu des réglages du B20 ou B30, attribuez un groupe (A-F).

Auto (TTL) sur les télécommandes Profoto

Auto (TTL) ne demande aucune configuration supplémentaire de l'appareil une fois que le canal et le groupe Air ont été configurés. Basculez entre les modes Auto (TTL) et Manual (MAN) sur votre télécommande Profoto pour sélectionner si vous souhaitez que la télécommande ajuste automatiquement la puissance du flash ou si vous préférez contrôler automatiquement le flash.

Le B20 ou B30 conserve la puissance du flash définie par le mode Auto (TTL) lorsque vous basculez vers Manual (MAN). Cela facilite l'utilisation d'Auto (TTL) en guise de « flashmètre » pour avoir un bon point de départ afin d'effectuer les ajustements manuels.

Lorsque Auto (TTL) est activé par la télécommande, l'indicateur **AUTO** apparaît temporairement sur l'écran [7].

Lorsqu'un ajustement de groupe est effectué par Auto (TTL) sur la télécommande, l'indicateur **AUTO**, avec la valeur en question, apparaît temporairement sur l'écran [7].

High-Speed Sync (Hi-S) sur les télécommandes Profoto

High-Speed Sync (Hi-S) ne nécessite aucune configuration supplémentaire sur l'appareil une fois que le canal et le groupe Air sont configurés. High-Speed Sync est activé sur votre télécommande ou appareil photo.

Lorsque High-Speed Sync est activé par la télécommande, l'indicateur **Hi-S** apparaît temporairement sur l'écran [7].

Applications Profoto

Les applications Profoto sont mises à jour en continu avec de nouvelles fonctionnalités. Grâce à elles, votre B20 ou B30 reste à jour avec les dernières mises à jour de fonctionnalités et les derniers correctifs.

Voici quelques-uns des avantages associés aux applications Profoto :

- Facilité d'enregistrement et de mise à jour. Enregistrez votre dispositif et profitez des dernières mises à jour du B20 ou B30 disponibles en un clic.
- Télécommande intelligente. Contrôlez le B20 ou B30 depuis l'écran de votre smartphone.
- Appareil photo du smartphone. Façonnez la lumière quand vous photographiez au smartphone à l'aide d'un vrai flash.

Les applications Profoto sont disponibles sur l'App Store, Google Play et Huawei AppGallery. Pour plus d'informations sur les applications Profoto, accédez à profoto.com.

Pour connecter l'application Profoto au B20 ou B30, vous devez activer le Bluetooth (voir la section Bluetooth). Ouvrez ensuite l'application Profoto et suivez les instructions.

Maintenance

Conseils d'entretien

Pour nettoyer l'appareil, essuyez-le avec un chiffon doux humidifié avec un peu de détergent doux. Utilisez un autre chiffon doux et sec pour l'essuyer.

Changement du dépoli frontal et du tube éclair

ATTENTION – Risque d'électrocution – Haute tension !

Enlevez la batterie de l'appareil et attendez au moins 10 minutes pour permettre à l'appareil de se décharger de la haute tension interne avant de retirer le dépoli frontal de protection. Utilisez toujours des gants et des lunettes de protection lorsque vous remplacez l'ampoule de flash et/ou le dépoli frontal. Ne touchez jamais l'ampoule de flash et n'essayez pas de la remplacer si le dépoli est fissuré.

Retrait de l'ampoule de flash :

1. Retirez le dépoli frontal [38] en le poussant doucement tout en appuyant simultanément sur un des ressorts du dépoli dans la direction du cylindre métallique à l'aide d'un petit tournevis à tête plate (ou similaire).
2. Dépliez le ruban métallique pinçant le ressort de l'ampoule de flash [36] à l'aide d'une pince (ou similaire).
3. Insérez un collier de serrage (ou similaire) derrière l'ampoule de flash [37].
4. Retirez l'ampoule de flash [37] à l'aide du collier de serrage.

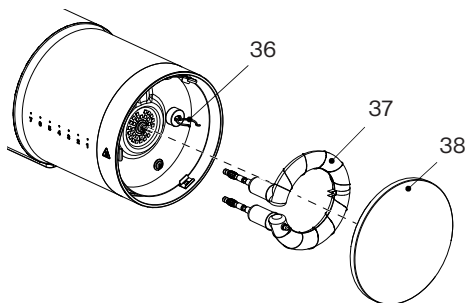

36. Ressort de l'ampoule de flash 38. Dépoli frontal

37. Tube éclair

Ajout d'une ampoule de flash :

1. Insérez les broches de contact de l'ampoule de flash dans les douilles blanches saillantes. Exercez une pression manuelle sur les surfaces en verre au-dessus des pieds de l'ampoule de flash afin d'éviter tout risque d'endommagement. Poussez l'ampoule de flash [37] jusqu'au fond. Vérifiez que le ressort de l'ampoule de flash [36] passe à l'intérieur du ruban.
2. Serrez le ruban autour du ressort de l'ampoule de flash [36] et pliez-le dans la direction du dépoli.
3. Placez le dépoli frontal [38] sur deux surfaces de ressort et poussez-le jusqu'à ce qu'il soit pincé dans les deux zones. La surface en verre dépoli doit être orientée vers l'extérieur. Si le verre dépoli est placé vers l'intérieur, cela peut engendrer des traces de brûlure sur le verre. Forcez le troisième ressort en direction du cylindre métallique à l'aide du tournevis, puis poussez le dépoli frontal [38] vers l'intérieur jusqu'à ce qu'il soit coincé entre tous les ressorts.

Autres

Protection anti-surchauffe

Un voyant de limite de température apparaît sur l'écran principal [7] si l'appareil a atteint un niveau de température qui a activé la protection anti-surchauffe intégrée. Dans ce cas, le fonctionnement est restreint jusqu'à ce que la température repasse à un niveau acceptable.

Numéro de série

Le numéro de série est imprimé dans le compartiment de la batterie [2]. Vous pouvez également afficher le numéro de série à l'écran [7] sous SETTINGS>GENERAL>ABOUT.

Spécifications techniques

| | |
|---|--|
| Nom du modèle | B20/B30 |
| Modèle réglementaire | PCA1608/PCA1609 |
| Température de fonctionnement | 0 °C à +35 °C (32 °F à +95 °F) |
| Température de stockage | Stockage dans des conditions intérieures normales |
| Désignation de la batterie/ cellule | 41NR19/66 |
| Tension de la batterie (nominale) | 14,4 Vcc |
| Puissance nominale | 3,0 Ah |
| Température de recharge/ déchargement de la batterie | 0 °C à +45 °C / -20 °C -60 °C +32 °F à +113 °F / -4 °F à 140 °F |
| Alimentation d'entrée (chargeur de batterie) | 100-240 Vac, 50-60 Hz, 1,2 A max. Sortie 16,8 V --- 3,0 A. |

Plus de données techniques sont disponibles à l'adresse profoto.com.

| B20 | | Durée de l'éclair | | | | | |
|--------------------------|---------------------|--------------------------|----------------|----------------|----------------|----------------|----------------|
| | | ECO | | BOOST | | FREEZE | |
| Énergie (échelle) | Énergie (Ws) | t0,5(s) | t0,1(s) | t0,5(s) | t0,1(s) | t0,5(s) | t0,1(s) |
| 10 | 250 | 1/1500 | 1/500 | 1/1500 | 1/500 | 1/1500 | 1/500 |
| 9,0 | 125 | 1/1600 | 1/600 | 1/1600 | 1/600 | 1/2000 | 1/1600 |
| 8,0 | 63 | 1/1800 | 1/700 | 1/12400 | 1/700 | 1/4600 | 1/3000 |
| 7,0 | 31 | 1/2100 | 1/800 | 1/14400 | 1/700 | 1/8700 | 1/4500 |
| 6,0 | 16 | 1/2800 | 1/1000 | 1/13100 | 1/900 | 1/11400 | 1/5700 |
| 5,0 | 8 | 1/3600 | 1/1300 | 1/3600 | 1/1300 | 1/14100 | 1/6800 |
| 4,0 | 4 | 1/4300 | 1/2000 | 1/4200 | 1/2000 | 1/18000 | 1/8600 |
| 3,0 | 2 | 1/5300 | 1/4100 | 1/5500 | 1/4200 | 1/20500 | 1/8900 |
| 2,0 | 1 | 1/7600 | 1/5200 | 1/7700 | 1/5300 | 1/21100 | 1/10500 |
| 1,0 | 0,5 | 1/11300 | 1/6400 | 1/11900 | 1/6600 | 1/27200 | 1/11000 |
| 0,1 | 0,2 | 1/14500 | 1/10800 | 1/15200 | 1/10300 | 1/38100 | 1/11700 |

| B30 | | Durée de l'éclair | | | | | |
|--------------------------|---------------------|--------------------------|----------------|----------------|----------------|----------------|----------------|
| | | ECO | | BOOST | | FREEZE | |
| Énergie (échelle) | Énergie (Ws) | t0,5(s) | t0,1(s) | t0,5(s) | t0,1(s) | t0,5(s) | t0,1(s) |
| 10 | 500 | 1/900 | 1/300 | 1/900 | 1/300 | 1/900 | 1/300 |
| 9,0 | 250 | 1/1100 | 1/350 | 1/1100 | 1/350 | 1/1100 | 1/1000 |
| 8,0 | 125 | 1/1200 | 1/700 | 1/1200 | 1/700 | 1/2600 | 1/1900 |
| 7,0 | 63 | 1/1300 | 1/800 | 1/1300 | 1/800 | 1/5400 | 1/3100 |
| 6,0 | 31 | 1/1600 | 1/1100 | 1/1600 | 1/1200 | 1/8800 | 1/4400 |
| 5,0 | 16 | 1/3000 | 1/1600 | 1/3000 | 1/1700 | 1/12000 | 1/5600 |
| 4,0 | 8 | 1/3500 | 1/1900 | 1/3500 | 1/2000 | 1/15000 | 1/6900 |
| 3,0 | 4 | 1/5000 | 1/2600 | 1/5000 | 1/2600 | 1/18000 | 1/8300 |
| 2,0 | 2,0 | 1/8000 | 1/3800 | 1/9000 | 1/4000 | 1/19000 | 1/8500 |
| 1,0 | 1,0 | 1/10000 | 1/4800 | 1/12000 | 1/5300 | 1/20000 | 1/9000 |
| 0,1 | 0,5 | 1/10700 | 1/5000 | 1/13800 | 1/6200 | 1/21100 | 1/9800 |

Plus de données techniques sont disponibles à l'adresse profoto.com.

Garantie

Les générateurs, têtes et télécommandes fabriqués par ou pour Profoto et portant la marque déposée, le nom ou le logo Profoto sont testés individuellement avant de quitter l'entreprise et sont garantis pendant une période de deux ans avec les exclusions exposées dans les conditions de la garantie. En cas de problème technique avec le produit, veuillez contacter un centre de service Profoto agréé ou visitez la page <https://profoto.com/support/warranty>.

Crédit

Apple Store est une marque déposée de Apple Inc., enregistrée aux États-Unis et dans d'autres pays et régions.

Google Play et le logo Google Play sont des marques commerciales de Google LLC.

HUAWEI et AppGallery sont des marques déposées de Huawei Technologies Co., Ltd, enregistrées en Chine et d'autres pays.

La marque et les logos Bluetooth sont des marques déposées détenues par Bluetooth SIG, Inc. et leur utilisation par Profoto est soumise à une licence.

USB Type-C et USB-C sont des marques déposées détenues par USB Implementers Forum.

Les autres marques et noms commerciaux sont la propriété de leurs propriétaires respectifs.

Profoto AB
Box 1264,
172 25 Sundbyberg
Suède

+46 (0) 8 447 53 00
info@profoto.com
www.profoto.com

 **Profoto**

Les données techniques et les informations concernant les produits sont susceptibles d'être modifiées sans préavis.

Mai 2026. M0009195-001 RevB. Imprimé en Suède.